

# Scheda Tecnica

**CODICE 70924**

## VORT FOHN 1200 PLUS .

Asciugacapelli a filo



### Certificazioni



### DATI TECNICI E PRESTAZIONALI

Corrente assorbita max (A)	5,22	Potenza assorbita max (W)	1200
Frequenza (Hz)	50	Potenza Motore (W)	20
Grado Protezione IP	X0	Tensione (V)	230
Isolamento	II° classe	Portata max (m <sup>3</sup> /h)	94
		Pressione Sonora Lp [dB (A)] 1m	71

### DIMENSIONI

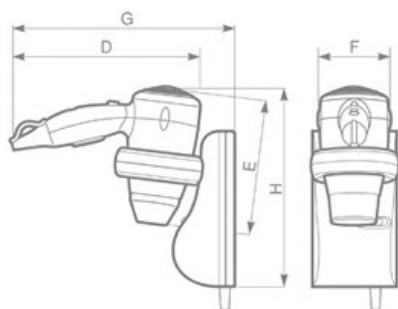

Dimensione A (mm)	230
Dimensione B (mm)	100
Dimensione C (mm)	250
Etichetta Energetica	N0

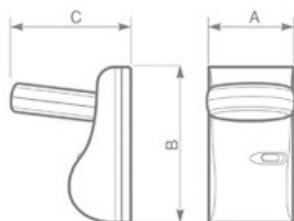

#### PER INFORMAZIONI:

Servizio al Cliente: tel +39 02 90699395 premendo 1 dopo messaggio registrato (consulenza su prodotti e impianti)

Pre & Post Vendita: fax +39 02 90699302

Email prevendita: [prevendita@vortice-italy.com](mailto:prevendita@vortice-italy.com)

# Scheda Tecnica

**CODICE 70924**

## **VORT FOHN 1200 PLUS .**

Asciugacapelli a filo



---

### DESCRIZIONE

- Involucro della pistola erogatrice stampato in ABS autoestinguente (V0).
- Supporto a parete in ABS.
- Bocchetta erogatrice in materiale termoplastico (PP) per VORT FOHN 1200.
- Motore a collettore termicamente protetto .
- Resistenza elettrica protetta termicamente da limitatore termico a ripristino automatico.
- Spegnimento automatico al rilascio del pulsante.
- 2 potenze per l'unica velocità selezionabile.
- Livelli di potenza selezionabili da 600 a 1200 W.
- Equipaggiato di prese per rasoi compatibili con alimentazione a 230 V / 50 Hz e 120 V / 60 Hz. Interruttore integrato nel supporto a parete per la disconnessione della rete elettrica.
- Portata 90 m3/h.
- Filtro antipolvere.
- Sicurezza certificata da TUV

#### PER INFORMAZIONI:

Servizio al Cliente: tel +39 02 90699395 premendo 1 dopo messaggio registrato (consulenza su prodotti e impianti)

Pre & Post Vendita: fax +39 02 90699302

Email prevendita: [prevendita@vortice-italy.com](mailto:prevendita@vortice-italy.com)